



Obudowa zasilania PSB 0004 A



Obudowa zasilania PSB 0004 A może pomieścić do czterech akumulatorów 12 V / 28 Ah. Zamiast dwóch górnych akumulatorów można zainstalować uchwyt zasilacza i dystrybutor zasilania i / lub uchwyt zasilacza i płytę montażową.

- 4 akumulatory 12 V / 28 Ah i 1 uchwyt zasilacza FPO-5000-PSB1
- 2 akumulatory 12 V / 28 Ah i 1 uchwyt zasilacza FPO-5000-PSB1
- 2 akumulatory 12 V / 28 Ah, 1 uchwyt zasilacza FPO-5000-PSB1 i 1 dystrybutor zasilania HPD 0000 A
- 2 akumulatory 12 V / 28 Ah, 1 uchwyt zasilacza FPO-5000-PSB1 i 1 krótka płyta montażowa HMP 0001 A

Przeгляд systemu

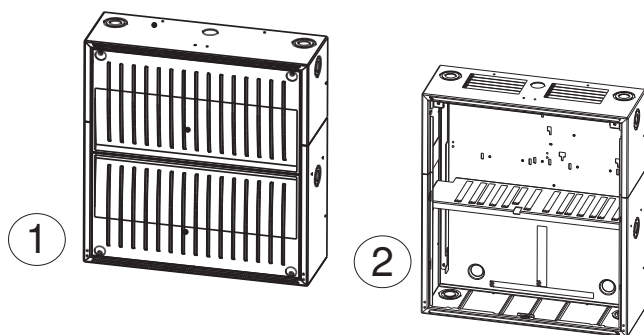

Poz. Opis

- | | |
|---|----------------------------|
| 1 | Obudowa |
| 2 | Obudowa bez płyty czołowej |

Uwaga W przypadku płyty montażowej HMP 0001 A klient musi sam wywiercić otwory do montażu komponentów.

Dołączone części

Pozycja Opis

- | | |
|---|---------|
| 1 | Obudowa |
|---|---------|

Zamówienia - informacje

Obudowa zasilania PSB 0004 A

do montażu natynkowego, podtynkowego lub w szafie typu Rack 482,6 mm

PSB 0004 A

Planowanie

- Warianty wyposażenia:

Poland
Robert Bosch Sp. z o.o.
Jutrzenki 105 str.
02-231 Warszawa
Phone: +48 22 715 4101
Fax: +48 22 715 4105
pl.securitysystems@bosch.com
www.boschsecurity.pl

Represented by